

А. Д. ГДАЛИН

БИБЛИОТЕКА  
ЮНОГО  
ФИЛАТЕЛИСТА

# Как подготовить коллекцию к выставке



А. Д. ГДАЛИН



# Как подготовить коллекцию к выставке

Выпуск 5

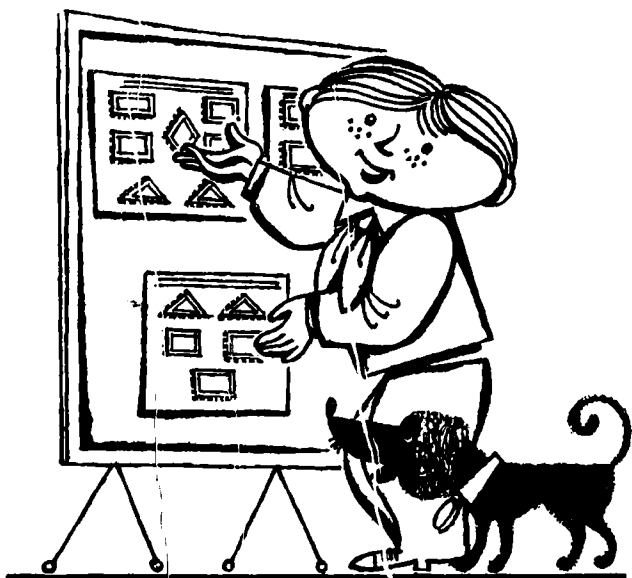

МОСКВА  
«СВЯЗЬ» 1979

76.106

Г26

**Гдалин А. Д.**

**Г26** Как подготовить коллекцию к выставке.—М.: Связь, 1979. — 96 с., ил. — (Библиотека юного филателиста; Вып. 5).

30 к.

Рассматриваются вопросы, связанные с выбором филателистической темы, ее изучением, подбором коллекционного материала, разработкой и оформлением выставочной экспозиции. Изложение сопровождается практическими рекомендациями и иллюстрируется конкретными примерами подготовки выставочных листов.

Расчитана на молодых филателистов. Вместе с тем может оказаться полезной руководителям клубов юных филателистов, а также взрослым филателистам, имеющим небольшой опыт коллекционирования.

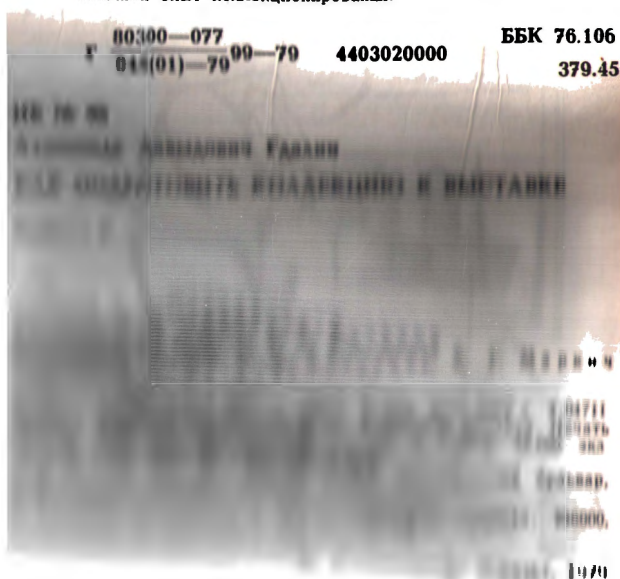



## ВВЕДЕНИЕ

Каждая филателистическая выставка — это наглядный пример того, какие широкие возможности открывает филателия в полезном и творческом использовании досуга. Поэтому выставочная работа является одной из важнейших форм агитационно-пропагандистской деятельности Всесоюзного общества филателистов (ВОФ). А как средство обмена опытом между коллекционерами выставки способствуют подъему общего уровня филателии.

Создание полноценной выставочной экспозиции является результатом большого труда. Для молодого филателиста он немислим вне кружка или клуба юных филателистов (КЮФ), юношеской секции, где его ознакомят с принци-

пами советского коллекционирования, помогут выбрать тему и овладеть практическими навыками работы с филателистическими материалами, обеспечат необходимыми принадлежностями и литературой.

Эта книжка рассказывает об основных этапах такой работы, включающей изучение и обработку материалов по избранной теме, составление плана коллекции, подбор необходимого материала и формирование тематической коллекции. В специальном разделе даны практические рекомендации по оформлению альбомных (выставочных) листов.

Готовясь к филателистической выставке, необходимо знать существующие в этой области правила и требования, предъявляемые к экспонатам-коллекциям. Последние изложены в главе, где приведены также сведения об оценке экспозиций на различных выставках.

Почтовая марка существует почти 140 лет. Она возникла как знак почтовой оплаты. Но этим основным назначением не исчерпывается ее роль. Марка стала объектом пристального внимания людей, вызвав к жизни движение, получившее название филателии. В наши дни ряды филателистов насчитывают десятки миллионов человек, живущих на всех континентах, во всех странах мира. Всех их — от пионера до академика — влечет к себе почтовая марка и все то, что с ней связано. Чем же вызван такой массовый интерес? Во-первых, марка доступна: она вошла в наш обиход как его неотъемлемая, составная часть. Во-вторых, марка — необыкновенный, привлекательный рассказ

чик, интересный собеседник. Откликаясь своим сюжетом на все значительные события, она стала своеобразным зеркалом истории — «визитной карточкой страны» (так назвал ее вождь болгарских коммунистов Георгий Димитров).

Советская почтовая марка рассказывает о нашей Родине, ее прошлом и настоящем, об основателе Коммунистической партии и Советского государства В. И. Ленине, о социалистическом строительстве, об освоении космического пространства. Вот почему почтовая марка может расширить и углубить знания по истории, литературе, географии, биологии...

Коллекционеров иногда называют собирателями. Это понятие отражает только одну сторону дела. Кроме собирания филателистического материала, создание коллекции требует определенной исследовательской работы, в процессе которой проявляются способность самостоятельно мыслить, любознательность, вдумчивость, творческая индивидуальность каждого. Оно помогает воспитывать качества, необходимые каждому: остроту памяти и аккуратность, собранность и вдумчивость, усидчивость и тщательность в работе, терпение, потребность и умение доводить начатое дело до конца, стремление к постоянному совершенству. А практика систематизации коллекционных материалов способствует развитию первичных навыков исследовательской работы. Вот почему коллекционирование почтовых марок не только приятное, увлекательное, но и очень полезное занятие. Расширяя кругозор,

оно вместе с тем повышает культурный уровень, формирует художественный вкус, прививает любовь к прекрасному, воспитывает, в первую очередь у нашей молодежи, чувства любви и преданности Родине, своему народу. Таким образом, серьезное занятие филателией может стать верным помощником молодежи в овладении сокровищницей человеческих знаний, средством активного отдыха от напряженного труда.

Современная филателия стала явлением, носящим широкий международный характер. Свыше пятидесяти лет назад (1926 г.) была создана Международная федерация филателии (ФИП), в которую теперь входит и СССР. Это означает широкое признание общезначимости и важности филателии.

В буржуазных странах марка нередко становится средством реакционной пропаганды, а также одним из источников доходов отдельных дельцов за счет спекуляции на интересах многочисленной армии филателистов. Характерные примеры такой спекуляции — выпуски марок на «модные» темы (освоение космоса, олимпийский спорт, живопись и др.) некоторыми государствами Латинской Америки, например Парагваем или Панамой. Как правило, эти государства не имеют прямого отношения к тем событиям и произведениям, которые изображаются на их марках. Не обладая необходимой полиграфической базой, они передают изготовление марок иностранным предпринимателям — посредническим «фирмам», «агентствам», от которых получают часть тиража,

выдаваемую за весь тираж выпуска. Такие марки сразу же становятся редкостью, и тогда изготовители пускают их в продажу для филателистов по спекулятивным ценам. Подобные выпуски не разрешается экспонировать на проводимых ФИП выставках.

Молодой филателист должен знать, что филателия не может стоять в стороне от общественных явлений — таких, например, как классовая борьба, борьба с фашизмом, движение за национальную независимость, мир и укрепление дружбы между народами. Поэтому для советских людей неприемлемы такие марки, которые проповедают враждебную нам идеологию.





## ВИДЫ КОЛЛЕКЦИЙ

Какие же коллекции создают филателисты? Почтовые марки какой-либо страны, включая все разновидности, указанные в каталоге, составляют хронологическую коллекцию. Это направление возникло на заре филателии и до наших дней сохранило многочисленных сторонников. В основе хронологического коллекционирования лежит интерес к марке как таковой: цвет, способ печати, водяной знак, бумага, зубцовка, условия ее почтового обращения и т. д. Если в хронологическую коллекцию дополнительно привлекаются такие материалы, как марки на письмах (конвертах), гашения, широкий круг разновидностей марок, она становится специализированной. А когда филателист включает в хронологическую коллекцию результаты собственных поисков, дополняя тем самым сведения, опубликованные каталогами и литературными источниками, его коллекция перерастает в исследовательскую.

Особую группу составляют коллекции марок авиапочты (аэрофилателия).

Но марка может интересовать коллекционера своим содержанием, поводом для ее выпуска. Именно такой подход к собиранию почтовых марок заключен в тематическом коллекционировании, где темой коллекции практически может стать любая отрасль человеческих знаний.

Рассмотрим виды тематических коллекций<sup>1</sup>. Простейшей является *мотивная* коллекция. Такое собрание включает все марки по избранной теме (одной страны, континента, всего мира), расположенные в порядке их выпуска, т. е. хронологически. Например, мотивная коллекция «А. С. Пушкин» должна начинаться с памятной серии советских почтовых марок 1937 г. (она была первой пушкинской) и содержать все выпуски в честь великого русского поэта, а также другие, отвечающие этому мотиву, — марки, посвященные М. И. Глинке (с изображением А. С. Пушкина), А. С. Даргомыжскому (со сценой из оперы «Русалка» на сюжет его одноименной поэмы), Ф. И. Шаляпину (в роли Бориса Годунова), с видами мест и учреждений, носящих имя А. С. Пушкина, и др.

---

<sup>1</sup> Коллекции взрослых филателистов, относящиеся к тематическому классу, подразделяются «Международным регламентом» ФИП (утвержден в 1972 г.) на тематические и документальные. В отличие от такого деления, «Специальным регламентом международных выставок молодых филателистов под покровительством ФИП» (утвержден в 1975 г.) рассматриваются тематические и мотивные коллекции.

Создание мотивной коллекции принесет несомненную пользу — научит различать в марках свою тему, работать с каталогами, познакомит с основными элементами подготовки и оформления коллекции.

При просмотре мотивной коллекции об А. С. Пушкине наверняка возникнет вопрос: почему изображению поэта в детстве (№ 1400)<sup>1</sup> предшествуют его изображения в годы расцвета таланта (№ 1131, 1132) и в год гибели (№ 536—538)? Почему в рассказе об А. С. Пушкине средствами филателии нужно исходить из времени появления той или иной марки? Какое отношение эта дата имеет к избранной теме?

В поисках ответа на подобные вопросы возник новый подход к созданию коллекций, где все подчинено теме, единому плану ее воплощения. Ни страна, ни год выпуска, ни разновидности не определяют возможность помещения марки в коллекцию, а только тема (основная или сопутствующая), а также повод для ее выпуска. При этом часто одна марка может быть причастной к различным темам. Назовем некоторые темы (мотивы), в которых может использоваться марка, выпущенная в 1975 г. к 150-летию восстания декабристов (рис. 1а): «История России»; «Революционное движение в России»; «Русские революционные демократы»; «А. С. Пушкин»; «Петербург»; «Советская живопись»; «Искусство скульптуры малых форм» и др.

---

<sup>1</sup> Здесь и далее номера марок приводятся по «Каталогу почтовых марок СССР. 1918—1974». ЦФА. М.: 1976.

Той или иной теме может отвечать только часть композиции марки. Например, десятки выпусков с изображением людей, учреждений и предприятий, награжденных орденом Ленина (для тематической разработки о высшей награде страны), уже называвшаяся марка в честь А. С. Даргомыжского (для пушкинской темы) и многие другие. Такое широкое разнообразие тематики и возможностей подхода к раскрытию темы открывает для коллекционера неисчерпаемые источники проявления творческой инициативы. И в том, как от познания известных истин, от обобщения фактического материала и опыта других работа над собственной коллекцией становится результатом глубокого понимания темы, серьезных знаний в области филателии, и заключается творческий процесс создания и постоянного совершенствования тематической коллекции.

Одним из элементов творчества должно явиться свое прочтение сюжета марки, умение найти свою тему в выпусках, на первый взгляд, не имеющих никакого к ней отношения. Поясним эту мысль примерами. Марка (1948 г.) из серии, выпущенной по случаю проведения матч-турнира на первенство мира по шахматам, с изображением здания Дома союзов в Москве, где проходило состязание (рис. 1б), оказывается уместной в тематической коллекции о А. С. Пушкине (1). Действительно, нынешнее здание Дома союзов — одно из сохранившихся мест пушкинской Москвы. Во времена поэта в нем помещалось так называемое Благород-



а)



в)

Р и с. 1. О чем рассказы-  
вают марки



б)



г)



д)



е)

ное собрание, где поэт неоднократно бывал, приезжая в 1827—1830 гг. В пушкинскую коллекцию попадет и почтовый блок, озна-

меновавший в 1976 г. 200-летие со дня рождения русского художника В. А. Тропинина (рис. 1θ), — ведь он автор одного из самых известных прижизненных изображений поэта. Портрет А. С. Пушкина, выполненный им в 1827 г. в Москве, воспроизведен на марках СССР (1947 г.) и Румынии (1947 и 1949 гг.), рис. 1з.

Работая над горьковской темой, интересно будет узнать, что в 1922 г. в Берлине издана небольшая книжка под названием «Россия и мир» — призыв помочь голодающим России [13]. Ее авторы — Ф. Хансен, Г. Гауптман<sup>1</sup> и А. М. Горький. Филателистический материал позволяет отразить этот факт литературно-общественной деятельности великого пролетарского писателя. Так в коллекцию о Горьком попадут марки с изображением этих общественных деятелей (рис. 1g—e) и т. д. Но мало найти, распознать свою тему. Нужно научиться лаконично ее формулировать.

Важнейшая особенность тематического коллекционирования для юношества заключается в том, что оно на своей первой ступени может быть основано исключительно на материалах учебной программы. Кстати, почти все приводимые в этой книжке факты и примеры по горьковской теме базируются на сведениях из школьных учебников и биографии писателя, выпущенной издательством «Просвещение» в качестве пособия для учащихся [13].

---

<sup>1</sup> Фритъоф Хансен — норвежский исследователь Арктики (1861—1930), Герхарт Гауптман — немецкий писатель-драматург (1862—1945).

Укажем еще на одну особенность коллекционирования. Это стремление коллекционеров к взаимному общению. Действительно, трудно представить себе человека, собирающего марки «за закрытой дверью». Встречи, обмен филателистическими материалами, переписка—все это способствует пополнению и совершенствованию коллекции. Вместе с тем главной целью работы коллекционера является показ результатов своего труда единомышленникам на филателистической выставке.

**Выставка**—это своеобразный отчет о проделанной работе, творческая школа филателии. Оценка экспозиции, замечания членов жюри, более опытных филателистов, товарищей должны помочь дальнейшему совершенствованию коллекции, повышению ее познавательной ценности.

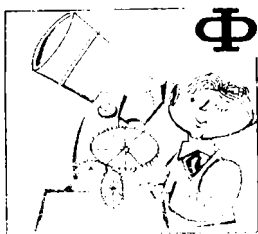

## **Ф**ИЛАТЕЛИСТИЧЕСКАЯ ТЕМА И ЕЕ ИЗУЧЕНИЕ

Обычно увлечение марками, возникшее у школьника, приводит к появлению альбома (кляссера) с марками, из которых постепенно рождается коллекция. В процессе ее формирования выявляется определенный интерес, желание больше узнать о марках, систематизировать их, найти недостающие, т. е.



собрать более полную коллекцию страны или избранной темы.

Решение собирать почтовые марки Советского Союза или какой-то другой страны, а значит создавать хронологическую коллекцию, должно быть подкреплено не только желанием собрать как можно больше марок, но и их постоянным изучением, умением читать каталоги, разбираться в разновидностях и т. д.

Молодым филателистам рекомендуется в первую очередь коллекционировать марки нашей страны. Их тематическое разнообразие практически неисчерпаемо. Собирать и изучать отечественные марки поможет «Каталог почтовых марок СССР».

Ответить однозначно — нужно ли начинать с создания хронологической коллекции советских марок или сразу же выбрать определенную тему — весьма затруднительно (но, думается, что молодой филателист должен отдать предпочтение тематическому коллекционированию). Как же подойти к выбору филателистической темы? Исходить в первую очередь нужно из интереса к определенному предмету или отрасли знаний. Тема может стать продолжением общественной работы в школе, ПТУ, техникуме или институте. Так или иначе это должна быть тема, близкая коллекционеру.

Назовем некоторые темы для разработки коллекций. Это филателистический рассказ о нашей стране («Моя родина — Советский Союз»), о столице СССР — Москве, о колыбели Великого Октября — городе Ленина, о партии, комсомоле и молодежи, о пионерии,

об освоении космического пространства. Интересно и почетно работать над темой о жизненном и революционном пути В. И. Ленина. Наряду с тематикой такого широкого общественного звучания можно связать коллекционирование со своим любимым занятием, предметом («Химия на службе человека», «Мирный атом», «Подвиг Юрия Гагарина», «Великий пролетарский писатель Максим Горький», «Художник И. Е. Репин», «Растительный и животный мир моего края», «Что мы знаем о Луне?», «Советские хоккеисты — в борьбе за мировое первенство» и т. д.). В приложении 2 помещен примерный перечень тем, рекомендуемых молодым филателистам. Этим перечнем не исчерпываются возможности тематической филателии, не исключает он и разработки темы филателю другой возрастной группы, так как темы в нем отнесены к группам условно — в основном по доступности для указанного возраста и в соответствии с материалами учебной программы. Поэтому одну и ту же тему (например, «Подвиг Юрия Гагарина») ученики 5-го и 8-го классов раскроют совершенно по-иному.

Не торопитесь с выбором! Посоветуйтесь со старшими, с опытными коллекционерами, с руководителем КЮФ. Загляните в каталоги — достаточно ли существует марок, способных раскрыть тему?

Когда выбор темы сделан, нужно взяться за ее изучение. Постарайтесь понять, что на приобретение знаний и определенных навыков в новой для вас работе необходимы *время, упорство и настойчивость*. Поэтому не

беритесь в короткий срок оформить коллекцию для экспонирования, как бы соблазнительным ни было принять участие в ближайшей выставке.

Простейшим воплощением темы, как указывалось, является создание мотивной коллекции. Первоначально по каталогам выбираются все марки, посвященные событию (явлению, жизни замечательного человека и т. д.), избранному объектом тематической разработки. Однако одного каталога недостаточно. Необходимо внимательно ознакомиться с каждой маркой в отдельности, с элементами ее сюжета. Особенно важно такую работу провести по расшифровке произведений изобразительного искусства.

Результатом изучения филателистического материала должен стать подробный его перечень, т. е. свой тематический каталог.

Основные рекомендации, приводимые ниже, будут проиллюстрированы на примере тематической разработки о жизни и деятельности А. М. Горького.

А. М. Горький — классик нашей литературы, в то же время он крупный общественный деятель, активный участник первой русской революции. Поэтому круг привлекаемого филателистического материала очень широк, что открывает простор для творчества филателиста. Рассмотрим поэтапно разработку коллекции «Жизнь и творчество А. М. Горького».

Особенность изучения любой темы состоит в том, чтобы не просто знакомиться с материалами, документами, произведениями литературы и искусства, фактами биографии,

но и фиксировать главное в виде документальных выписок со ссылками на источники. Другая особенность этой работы — в необходимости определенной подготовки, владении филателистическими знаниями. Ведь факты, сведения, высказывания должны сочетаться с возможностью их раскрытия средствами филателии. Важно понимать, что не каждый факт сегодня может быть подтвержден филателистическим материалом. Это не означает, что по данной причине следует пренебрегать сведениями, принципиальными с точки зрения раскрытия темы. Такой подход избавит вас от необходимости с появлением новых марок каждый раз возвращаться к повторному изучению исходных материалов.

Как накапливать отобранные факты? Для этого может служить специальная тетрадь либо картотека. Рассмотрим, какие материалы нужно внести в картотеку при чтении одной из глав автобиографической повести «В людях». Писатель вспоминает о своей «быстро вспыхнувшей страсти к чтению» — факт немаловажный в его творческой биографии. Что же читал Алеша Пешков?

«Великолепные сказки Пушкина были всего ближе и понятнее мне»<sup>1</sup>. «Однажды пожарный брандмейстер дал мне том Лермонтова, и вот я почувствовал силу поэзии, ее могучее влияние на людей»<sup>2</sup>. «Диккенс остался для меня писателем, перед которым я почтительно преклоняюсь, — этот человек

---

<sup>1</sup> Горький А. М. Собрание сочинений в 30 томах. М.: ГИХЛ, 1949—1956, т. 13, с. 349.

<sup>2</sup> Там же, с. 423.

изумительно постиг труднейшее искусство любви к людям»<sup>1</sup> и т. д.

Выписки обязательно должны сопровождаться точным указанием источника, автора, места и времени публикации, номера, страницы (рис. 2).

В отдельных случаях документальный материал требует обработки в ином плане. Для примера проследим события жизни А. М. Горького, относящиеся к 1902 г.

Уже известный писатель, А. М. Горький был избран 25/II почетным членом Российской академии наук. Узнав об этом, царь Николай II, для которого Горький был всего лишь опасным сочинителем, отменил решение Академии. В этой связи ленинская газета «Искра» опубликовала 1/IV статью «Несчастный случай с Академией наук». Действия царя вызвали возмущение прогрессивных людей России. Почетные академики В. Г. Короленко и А. П. Чехов в знак протеста отказались от этого звания, решение не посещать заседаний Академии наук принял В. В. Стасов...

Во всей названной цепи исторических фактов нет цитат. Но эти факты также поддаются раскрытию с помощью филателистического материала (марки № 1587 к 50-летию выхода первого номера «Искры», № 1727, 1780, 2057 с портретами В. Г. Короленко, А. П. Чехова и В. В. Стасова).

В результате подробного изучения всего жизненного и творческого пути великого

---

<sup>1</sup> Горький А. М. Собрание сочинений в 30 томах. М.: ГИХЛ, 1949—1956, т. 13, с. 488.

*„Со смертью Горького мир стал беднее.  
От нас ушёл один из самых передовых  
людей XX века... ”*

*Карел Чапек,  
чешский писатель*

*Газета „Правда”  
21 июня 1936 г. (№ 169, стр. 3)*

*Дата  
заполнения 25/IX-77г*

Рис. 2. Карточка сбора материалов

пролетарского писателя должна появиться своеобразная летопись, увязанная с существующим филателистическим материалом.

Работа по изучению такой темы, как горьковская, практически бесконечна. От основных фактов биографии писателя постепенно можно перейти к более широкому кругу источников. Ими станут письма, различного рода документы, воспоминания. На этой возможности постоянного углубления знаний по избранной теме и базируется творчество коллекционера-тематика.

Взросший уровень знаний (в том числе и филателистических) по своей теме позволит расчленить ее на более узкие темы (подробнее об этом см. с. 70). А конкретные узкие филателистические темы, по нашему мнению, наиболее выигрышны с точки зре-

ния оригинальности развития плана и глубины разработки.

Иногда в ответ на вопрос молодому коллекционеру: «Какую тему ты собираешь?» — приходится слышать: «Спорт», «Космос», «Искусство», «Флора и фауна». На самом деле такие темы сегодня существовать не могут — это отдельные «мотивы», давшие начало целым областям тематического коллекционирования с множеством различных тем внутри них [6]. Одно только перечисление таких возможных, к примеру, «космических» тем заняло бы несколько страниц. А вместе с новыми успехами в освоении космического пространства и с расширением международного сотрудничества в этой области их количество будет расти.

Каждая тема раскрывается в определенной последовательности, устанавливаемой планом коллекции.



## П ЛАН КОЛЛЕКЦИИ

План коллекции — это ее логическая основа. Он призван раскрыть основную мысль, существо темы, определить объем отдельных подразделов, степень подробности филателистической разработки, наглядность и последовательность изложения.

Разбивка содержания тематической разработки на разделы, составляющие элементы плана, является важным моментом формирования коллекции; ведь план должен не только назвать разделы, определить последовательность, но и объединить их по важнейшим признакам. От плана во многом зависит, насколько логично, глубоко и наглядно будет раскрыта тема. Поэтому составлению плана нужно уделить как можно больше внимания.

План отражает принципы построения коллекции, а они могут быть различными в зависимости от характера темы. Поэтому нет готовых рецептов по составлению плана, выделению разделов.

Некоторые темы требуют составления оригинального плана. В таких случаях его элементами должны стать главные черты (свойства), характеризующие явление, предмет, событие и т. д. Например, план коллекции «Их именами названы улицы Ленинграда», должен отразить основные заслуги тех деятелей, чьи имена увековечены в названиях улиц (борцы за свободу народа, герои Великой Отечественной войны, ученые, писатели, художники, композиторы и т. д.), в увязке с историей города.

Темы о жизни и деятельности выдающихся людей, как правило, требуют хронологического построения. Тот же принцип характерен и для исторических тем, раскрываемых во времени («Героический путь Ленинского комсомола», «История Советских Вооруженных Сил», «История авиации», «Развитие средств связи» и т. д.). На основе хро-



нологии строятся также коллекции о периодически повторяющихся событиях — Всемирных фестивалях молодежи и студентов, велогонках мира, Олимпийских играх.

Как «подать» в смысловом и филателистическом воплощении каждую из названных тем — дело сугубо индивидуальное, творческое. Решений будет столько же, сколько авторов. Первоначально целесообразно наметить рабочий план всей коллекции, т. е. план с максимально подробным (тезисным) изложением каждого вопроса, раздела.

Вернемся к нашему примеру. Рассмотрим жизненный путь писателя в первый дореволюционный период (1868—1900). Для составления рабочего плана обратимся к источнику, на который мы уже ссылались [13]. Отберем круг основных фактов и сформулируем их в виде тезисов.

### Жизненный путь Максима Горького

Детство и юность будущего писателя — Нижний Новгород, Астрахань. Дом Каширина. Первые впечатления — сказки бабушки Акулины Ивановны. Волга — река бунтарей.

«В людях», работа на Нижегородской ярмарке. Пробудившаяся страсть к чтению книг. Круг чтения Алеши Пешкова (А. С. Пушкин, Н. В. Гоголь, И. С. Тургенев, Ч. Диккенс, О. Бальзак, Г. Флобер, Э. Золя и др.).

Неудачная попытка начать учиться — поездка в Казань. Духовный рост юноши (чтение «Манифеста Коммунистической пар-

тии», произведений Н. Г. Чернышевского, Н. А. Добролюбова, В. Г. Плеханова, И. М. Сеченова; участие в кружках казанской молодежи — знакомство с историей крестьянских восстаний под руководством Т. Мюнцера, Е. Пугачева, С. Разина, с деятельностью замечательных людей Великой французской революции — Ж.-П. Марата, Ж. Ж. Дантона, М. Робеспьера).

Скитания по России. Москва, попытка встретиться с Л. Н. Толстым. Нижний Новгород — знакомство с В. Г. Короленко. Снова странствия (Украина, Бессарабия, Крым, Кубань, Кавказ), знакомство с тяжелой жизнью простого народа. Любимые книги-спутники А. Пешкова в странствиях — произведения Г. Гейне, П. Беранже.

На Кавказе, Тифлис. Участие в революционных кружках русских и грузинских рабочих, интеллигенции. Начало литературной деятельности (публикация в газете «Кавказ» рассказа «Макар Чудра», подписанного «Максим Горький»).

Отражение русской жизни в творчестве молодого Горького. Жизнь в Самаре. «В 96 году я впервые услышал имя — Ленин...»<sup>1</sup>. Арест в мае 1898 г. заключение в Метехский замок (Тифлис). Лечение в Крыму — знакомство с А. И. Куприным, И. А. Буниным, А. П. Чеховым.

Первый приезд в Петербург. Знакомство с И. Е. Репиным. Москва — интерес к театру, посещение спектаклей МХТ, знакомство

---

<sup>1</sup> И. М. Нефедова. Максим Горький. Биография писателя (пособие для учащихся). Л.: Просвещение, 1971, с. 45.

с Л. Н. Толстым. Встречи с А. П. Чеховым в Крыму...

Таковы основные события жизни А. М. Горького, которые должны составить I раздел плана. Далее начинается его деятельность «буревестника русской революции» (II раздел). Необходимо выбирать такие события, факты, имена, которые подтверждены филателистическим материалом. В процессе работы над коллекцией при более глубоком изучении темы появятся возможности подключения и других фактических и филателистических материалов.

Составленный для всей темы рабочий план должен быть «развернут»<sup>1</sup> в виде названий частей, разделов и т. д., которые окончательно устанавливаются в процессе формирования коллекции (см. с. 47).

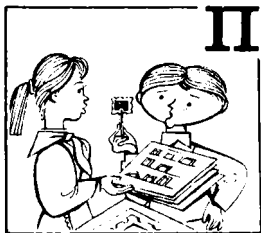

## II ПОДБОР ФИЛАТЕЛИСТИЧЕСКОГО МАТЕРИАЛА

Основу филателистической коллекции составляют почтовые марки. Если при создании хронологической коллекции круг необходимых марок predetermined каталогом,

---

<sup>1</sup> Этот развернутый план коллекции при ее оформлении помещают на втором листе вслед за титульным (см. с. 74).

то для тематической он выявился в процессе изучения темы. Нужно учитывать, что глубокое раскрытие темы не может быть достигнуто с помощью только советских марок. Марки зарубежных стран обязательно должны использоваться в разработке. В этом легко убедиться, ознакомившись в качестве примера с двумя марками, показанными на рис. 3. Известная советская марка (1966 г.) рассказывает о флагмане пассажирского флота Балтики теплоходе «Александр Пушкин» (№ 3307). Но вот рядом мы видим этот теплоход на марке далекого государства американского континента, и сразу у филателиста-тематика расширяются возможности для более глубокого раскрытия темы (авторитет нашего морского флота, международные дружеские связи, наконец, имя А. С. Пушкина в зарубежной филателии).

Необходимо решить важный вопрос, какие собирать марки — негашеные (не прошедшие почту) или гашеные? Исходите из следующего: гашеные наиболее доступны для молодых коллекционеров, ибо они де-



Рис. 3. Морской лайнер «Александр Пушкин»: а — почтовая марка СССР; б — почтовая марка государства Сент-Винсент

шевле; с точки зрения филателистической ценности, коллекции, составленные как из чистых марок, так и из гашеных, равноправны; существенным преимуществом гашеных марок является простота их хранения и прикрепления к листам. Помните, что гашеные марки нужно выбирать с нежирными гашениями, не закрывающими основную часть рисунка. Однако для тематической коллекции, в основе которой лежит сюжет-содержание марки, чистые марки предпочтительнее.

Марки в коллекцию должны помещаться только хорошего качества: без повреждений, пятен, сгибов, проколов, надрезов, тонких мест, с ненарушенными зубцами, а беззубцовые — с достаточными полями. Нужно стремиться к тому, чтобы марка была с хорошей центровкой и не имела типографских дефектов — сдвигов изображения или краски.

Особой формой издания марок являются блоки. Их использование позволяет шире раскрыть тему, оживить, а иногда и украсить коллекцию. Если на блоках до 1962 г. обычно изображались (дублировались) самостоятельно выпущенные почтовые марки, то в последние годы на блоках чаще всего воспроизводятся оригинальные марки, больше внимания уделяется их художественной целостности. Таковы все блоки (с 1970 г.), воспроизводящие картины художников, а также блоки № 2780, 3089, 3178, 3330, 3461, 3496 и т. д.

Близки к блокам так называемые «малые листы» или «кляйнбогены». Они также мо-

гут использоваться в коллекции. Однако нужно в каждом отдельном случае решить, целесообразно ли помещать в тематическую коллекцию кляйнбоген, состоящий из одинаковых марок (быть может, какие-то дополнительные элементы его оформления помогут раскрытию темы?). Наряду с этим бывают кляйнбогены, включающие целую серию марок на одну тему — например, выпуски почты ГДР по мотивам сказок народов мира.

Придать коллекции бóльшую выразительность помогают различного рода почтовые гашения. Штемпеля, которыми выполняются гашения, могут быть календарными и специальными (юбилейные, памятные, памятно-сувенирные, особых видов перевозки почты, «первого дня») [17]. Рисунок и пояснительный текст на штемпеле могут существенно дополнить содержание марок, раскрывающих определенную тему. Например: на штемпеле гашения к 250-летию со дня рождения М. В. Ломоносова, применявшемся в селе Ломоносово Архангельской области, показан памятник великому русскому ученому и поэту на его родине (рис. 4). Этот памятник на марках не воспроизводился. Поэтому включение оттиска штемпеля в разработку о М. В. Ломоносове несомненно послужит ее углублению.

Добрую услугу тематику могут оказать также машинные франкировальные гашения. Нужно внимательно изучить не только пропагандистский или рекламный текст на них, но и адреса учреждений, организаций: они дадут материалы для Ленинианы (места и учреждения, носящие имя В. И. Ленина),



Рис. 4. Оттиск штемпеля, применявшегося в селе Ломоносово в честь 250-летия со дня рождения М. В. Ломоносова (19.XI.1961)

для разработок о выдающихся деятелях науки и искусства (рис. 5). Подбирая материал для коллекции, нужно помнить, что гашения на письмах<sup>1</sup>, прошедших почту, несравненно более ценны, чем любительские гашения или оттиски штемпелей на чистых конвертах. Возможно применение в коллекции и оттиска штемпеля на листке бумаги (а) или вырезки такого оттиска из письма (вместе с наклеенной маркой) (б); вырезку с напечатанными марками (в) включать в коллекцию нельзя (рис. 6).

Наряду с марками и гашениями в коллекцию должны обязательно включаться маркированные почтовые карточки и конверты, письма и другие почтовые документы —

<sup>1</sup> Здесь и далее под письмом подразумевается не собственно текст, а его оболочка — конверт с марками, штемпелями, служебными отметками почты и т. д.



Р и с. 5. Образцы машинных гашений.

«цельные» и «целые»<sup>1</sup> вещи. Они существенно облегчат задачу и помогут углубить содержание коллекции. Рассмотрим, как маркированный конверт может быть использован для более широкого раскрытия темы.

В биографии Горького важную роль сыграл город Тифлис (нынешний Тбилиси).

<sup>1</sup> Цельная вещь — конверт, почтовая карточка или другой почтовый документ с напечатанной маркой.

Целая вещь — немаркированный конверт, иллюстрированная открытка и другие прошедшие почту отправления.





а)

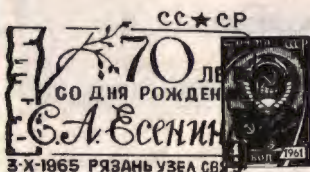

б)



в)

Рис. 6. Оттиск штемпеля гашения: а — на листке бумаги; б — на вырезке из письма; в — на вырезке из «цельной» вещи (включать в коллекцию не следует)

Здесь началась его литературная деятельность, и впервые в печати появилось имя «Максим Горький». Единственной подходящей маркой является выпущенная к 1500-летию основания города (№ 2248). Просматривая каталог маркированных конвертов [15], убеждаемся в существовании выпуска (1958 г.) с видом этого города и изображением на переднем плане Метехского замка, построенного в V веке. Но ведь это — находка! Царские власти арестовали писателя и заточили именно в этот замок, использовавшийся тогда в качестве тюрьмы. Так появилась



Рис. 7. Маркированная почтовая карточка России, отправленная из Москвы в Петроград 24 октября 1917 г.

возможность более конкретно раскрыть тему с помощью «цельной» вещи.

Конверты и почтовые карточки могут включаться в коллекцию как чистые, так и прошедшие почту, однако наиболее ценно применение прошедших почту. Последние, если они погашены штемпелем, имеющим отношение к теме (специальным или календарным), представляют дополнительный интерес.

Внимательно рассмотрите штемпель на маркированной открытке России (рис. 7). Оказывается, эта открытка отправлена из Москвы в Петроград в канун Великой Октябрьской революции — 24/X 1917 г.

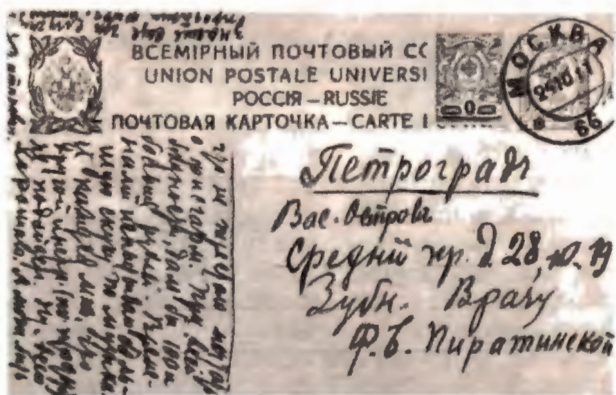
К сожалению, подобные ценные филателистические материалы часто погибают или оказываются непригодными из-за того, что кто-то отклеил марку. Поэтому будьте вни-

мательны и разъясните товарищам: прежде чем снять с письма марку, нужно тщательно проверить, не является ли оно в целом историческим или филателистическим документом.

Филателистическую ценность может иметь и прошедшее почту письмо (конверт) с наклеенной маркой, а рисунок или текст на нем, штемпель, служебно-почтовые этикетки, адрес или адресат помогут глубже раскрыть тему. Эти «целые» письма (или открытки) в руках филателиста нередко становятся коллекционным документом. На рис. 8 — открытка с наклеенной стандартной маркой России. Она прошла почту в Петербурге в дни первой русской революции — 10/1 1905 г. и тем самым с определенной степенью условности может рассматриваться как филателистический документ биографии А. М. Горького. Что известно об этом дне его жизни? Накануне он стал свидетелем кровавой расправы царя с народом (события, вошедшие в историю как «Кровавое воскресенье», нашли отражение в одноименном очерке А. М. Горького — не только свидетеля, но и непосредственного участника революции). Следующий день прошел у Горького в беседах и встречах с людьми, а вечером он незаметно от наблюдавших за ним полицейских вышел из дома (жил он в Петербурге на Знаменской улице, ныне ул. Восстания), добрался до вокзала и на поезде уехал в Ригу, где был арестован. Из Риги его под конвоем доставили в Петербург и заключили в Петропавловскую крепость... Таким образом, старая открытка,

Открытое письмо. — Cart.

ВСЕМИРНЫЙ ПОЧТОВЫЙ СОЮЗ. 1905



Место для корреспонденции.

*Средство по Вашим  
пожеланиям*



*Ваш  
Зн. Вильгельм  
Эдвард  
Толстой  
П. Петербург  
Дружескимъ завѣд. № 116*

Чистый доход в пользу Метиславского Нагаотворит. 0-ва.

Рис. 8. Открытка, прошедшая почту в Петербурге 10 января 1905 г.

как и предыдущая, оказалась своего рода «свидетелем истории», помощником в разработке филателистической темы.

Несомненно, что коллекцию об А. М. Горьком смогло бы украсить письмо, ему адресованное или им написанное. Такие находки (рис. 9) коллекционеру удаются не часто, но, учитывая, что Алексей Максимович вел обширнейшую переписку, в том числе и с детьми, эту задачу не следует считать безнадежной.

В последнем примере адресат (А. М. Горький) усиливает почтово-тематическую ценность «целой» вещи. Такой подход к выбору привлекаемого в тематическую коллекцию материала с «интересным» адресом или адресатом нам представляется наиболее правильным.

Есть еще один вид филателистического материала, близкий к названным. Это — «конверты первого дня» (сокращенно —



Рис. 9. Письмо, адресованное А. М. Горькому в Сорренто (Италия)

КПА). Они выпускаются почтовыми ведомствами (в нашей стране Министерством связи СССР) в виде специальных художественных конвертов, предназначенных для марок (блоков), погашенных штемпелем дня выпуска их в обращение. Нередко рисунок на конверте повторяет сюжет марки, и, если желательно подчеркнуть важность для раскрытия темы именно этого изображения, в коллекцию целесообразно поместить такой конверт<sup>1</sup>. Однако нужно помнить при этом,

<sup>1</sup> Продающиеся на почте чистые конверты «первого дня» (без марки и штемпеля) помещать в коллекцию нельзя.

что чрезмерное привлечение в коллекцию КПД отодвинет на второй план основной элемент — почтовую марку, что недопустимо<sup>1</sup>.

В коллекцию могут помещаться картмаксимумы. Они представляют собой иллюстрированную открытку с наклеенной на лицевой стороне почтовой маркой (точно того же сюжета, что и открытка), погашенной штемпелем, непосредственно связанным с темой изображения (что наиболее ценно) или отражающим определенное почтовое или филателистическое мероприятие — «день почтовой марки», «день коллекционера», «неделя письма» и т. д.

Картмаксимум можно создать не только по основной теме марки, но и по ее сопутствующему мотиву. Например, на марке (№ 2056), выпущенной к 100-летию основания ленинградского завода «Красный выборжец», рядом со зданием завода крупным планом изображен памятник В. И. Ленину. Для картмаксимума в этом случае могут использоваться открытки, воспроизводящие как здание завода, так и отдельно памятник В. И. Ленину.

В последние годы ВОФ выпускает иллюстрированные открытки, повторяющие сюжеты некоторых марок, специально для картмаксимумов. Наряду с такими открытками в продажу поступают и серийные на-

---

<sup>1</sup> Строго говоря, создатель коллекции вправе поместить в нее любое количество названных материалов. Однако при оформлении выставочной экспозиции рекомендуется помещать на стенд, как правило, не более одного-двух КПД.



Р и с. 10. Картмаксимум: рисунок И. Е. Репина «Портрет В. А. Серова»

боры картмаксимумов, на которых марка погашена штемпелем «первого дня».

Необходимо отметить, что картмаксимум, хотя и является предметом интереса филателистов, не имеет прямой связи с почтой. Поэтому в тематическую коллекцию рекомендуется помещать только такие картмаксимумы, которые расширяют сведения, даваемые маркой. Например, марка № 3225 воспроизводит фрагмент рисунка И. Е. Репина «Портрет В. А. Серова» (1901 г.), хранящегося в Государственной Третьяковской галерее, а созданный с ее помощью картмак-

симум (рис. 10) знакомит с этим произведением искусства в целом.

Важной особенностью работы по подбору материала для темы является необходимость, помимо данных филателистических справочников и каталогов, устанавливать дополнительные сведения — даты создания, а иногда и авторов картин или рисунков; время, место и обстоятельства появления фотографий, послуживших художнику исходным материалом при создании марок, художественных маркированных конвертов и др. И хотя далеко не сразу удастся добиться ощутимых результатов таких поисков, они необходимы для разработки серьезной и глубокой тематической коллекции [4]. Ведь ясно, что в тематической коллекции о жизни и деятельности В. И. Ленина нельзя обойтись без датировки фотографических и художественных портретов Ильича. Итак, практически в любой теме нужны дополнительные сведения, факты, расшифровки.

Рассмотрим, какие же филателистические материалы могут быть привлечены в тематическую коллекцию об А. М. Горьком в результате такой работы?

Очень обширна география горьковских мест. Следует учитывать, что писатель много ходил «по Руси» в молодые годы, неоднократно совершал поездки по Советскому Союзу в последние годы своей жизни, побывал во многих зарубежных странах. Поэтому можно пользоваться опубликованными картами путешествий А. М. Горького (в необходимых случаях составить самому), и аккуратно вычерченная карта небольшого



размера может стать элементом тематической коллекции.

Но далеко не каждое место изображено на марках (конвертах, почтовых карточках). Вместе с тем практически в каждом населенном пункте имеется почта. Поэтому в отдельных случаях можно воспользоваться оттиском календарного штемпеля соответствующего места на письме или на вырезке. Запомните, что наиболее интересным является штемпель с датой, отвечающей конкретному событию биографии писателя.

Следует иметь в виду возможность замещения отсутствующей марки с изображением нужного места другой, например, с гербом данного города или с географической картой, на которой он нанесен. В таких случаях нужно тщательно продумать текст, обосновав им включение марки-«заместителя».

Наибольшие трудности филателист испытывает в подборе материалов, характеризующих творчество писателя, конкретные его произведения. «Песня о буревестнике», роман «Мать» и (косвенно) пьеса «На дне» — вот в основном все, что нашло непосредственное отражение в филателии. Однако вдумчивый филателист сможет найти пути преодоления нехватки материала. Разумеется, дать готовый рецепт, как поступать в таких случаях, невозможно. Приведем несколько примеров-вариантов решения вопроса.

1. Включение в текст высказываний политических, общественных деятелей, деятелей культуры (чьи изображения имеются на

марках) о творчестве и конкретных произведениях. Так, известна беседа В. И. Ленина с А. М. Горьким на V (Лондонском) съезде РСДРП, из которой можно выбрать короткую фразу с ленинской оценкой романа «Мать»: «Очень своевременная книга...»<sup>1</sup>.

Вот обобщенная характеристика, данная Б. Шоу: «Герои Горького несли в себе революцию...»<sup>2</sup>.

«Мои университеты» — большое событие в русской культуре, по ней (т. е. по этой повести) будет учиться наша молодежь»<sup>3</sup> (М. М. Пришвин).

2. Необходимый материал могут дать театральные постановки драматургии А. М. Горького. Вот пример.

1905 год. В августе писатель приехал из Петербурга в Москву и читал в МХТ пьесу «Дети солнца» (этому театру посвящены марки № 1928—1929 и другие). 12/X в Петербурге состоялась премьера этой пьесы в театре В. Ф. Комиссаржевской, которая исполняла в ней роль Лизы (актрисе посвящена марка № 2395), а 24/X пьеса была впервые показана МХТ.

В том же году парижский театр «Эвр» поставил «На дне». В роли Василисы выступала Элеонора Дузе (изображена на марке № 2269).

---

<sup>1</sup> Русская советская литература (Учебное пособие для 10-го кл. средней школы). М.: Просвещение, 1977, с. 31.

<sup>2</sup> А. М. Горький в портретах, иллюстрациях, документах. М.: Учпедгиз, 1962, с. 510.

<sup>3</sup> Там же, с. 281.

На марках и конвертах найдем также исполнителей горьковских ролей, например, К. С. Станиславского, И. М. Москвина, Б. В. Щукина. Кроме МХТ (ныне МХАТ им. М. Горького), его пьесы ставили Малый театр и театр им. Е. Б. Вахтангова в Москве, театр драмы им. А. С. Пушкина в Ленинграде и многие другие.

3. Одна из возможностей вовлечения в разработку дополнительных филателистических материалов вытекает из результатов изучения жизни и творчества А. М. Горького. Сделанные выписки (см. с. 21) постепенно составят картотеку характерных высказываний о писателе, помогающих определить его место в истории современной культуры. Подберите те из них, авторы которых есть на марках, например:

«Он всех нас сумел объединить вокруг революции, зажечь ее пламенем, заставить ей служить.»<sup>1</sup> (А. С. Серафимович). «Великое сердце его было раскрыто для всего нового и передового...»<sup>2</sup> (А. А. Фадеев). «Горький был величайшим гуманистом современности.»<sup>3</sup> (Н. Н. Бурденко). «Максим Горький сделался для меня не только писа-

---

<sup>1</sup> А. М. Горький в портретах, иллюстрациях, документах. М.: Учпедгиз, 1962, с. 374.

<sup>2</sup> Там же, с. 476.

<sup>3</sup> Н. Н. Бурденко. Энциклопедист социалистической эпохи. — В сб.: М. Горький в воспоминаниях современников. ГИХЛ, 1955, с. 659.

телем, но и учителем жизни.»<sup>1</sup> (А. С. Макаренко). «Его рассказы поднимали дух, раскрывали какой-то новый мир, идущий на смену старому...»<sup>2</sup> (Я. Колас). «Такой талант, как Горький, принадлежит всему миру.»<sup>3</sup> (А. Франс). «Горький был для меня как бы большим другом, который взял меня за руку, чтобы повести по миру и показать мне жизнь.»<sup>4</sup> (П. Неруга).

Остановимся еще на одном важном вопросе: что нельзя включать в коллекцию?

Часто из-за недостатка филателистического материала (а иногда и по незнанию) в тематическую разработку включаются документы непочтового характера, иллюстрированные открытки, фотографии, даже вырезки из периодической печати. Их применение недопустимо. Использовать фотографию можно, если требует того разработка темы. Например, в коллекцию включается письмо, а на другой его стороне имеется штемпель, показ которого обогатил бы содержание. В этом случае на помощь может прийти фотография оборотной стороны конверта.

Есть материалы, выпускающиеся для коллекционеров, но не имеющие отношения к почте. Включать их в тематические разработки не следует. Это сувенирные листки (так называемые «чернодруки»), рекламные этикетки и виньетки различных филатели-

---

<sup>1</sup> А. М. Горький в портретах, иллюстрациях, документах. М.: Учпедгиз, 1962, с. 390.

<sup>2</sup> Там же, с. 403.

<sup>3</sup> Там же, с. 122.

<sup>4</sup> Там же, с. 515.

стических выставок. Только в редких случаях, когда чернодрук издан почтовым ведомством с использованием оригинальных клише почтовых марок, можно для раскрытия темы (скажем, о международном филателистическом движении) применить один-два таких выпуска, обязательно сославшись на их непочтовый характер.

К материалам непочтового происхождения относятся различного рода сувенирные (памятные) конверты и штемпеля, выпущенные организациями коллекционеров (в большей своей части до создания ВОФ). Чтобы такой «клубный» конверт или штемпель не попал в тематическую коллекцию, каждый из них должен быть проверен по соответствующему каталогу [15, 17]. Примером подобных материалов являются многочисленные конверты и штемпеля, выпущенные ко дню памяти А. С. Пушкина в 1962 г. (к 125-летию со дня смерти). На рис. 11 показаны оттиски официальных штемпелей гашения, выпущенных Министерством связи СССР, а на рис. 12 — клубных штемпелей. Как видите, на них (кроме одного) отсутствует текст «СССР». Последние, даже если на них и обозначено «СССР», не могут включаться в филателистическую разработку, как не имеющие отношения к почте и ее истории.

Рассмотрим вопрос правомерности включения в коллекцию автографов. Вопрос актуален, так как на выставках нередко встречаются экспозиции, украшенные, а иногда и насыщенные автографами известных людей. Дело иногда доходит до того, что автогра-



Рис. 11. Штемпеля гашения, применявшиеся в день памяти А. С. Пушкина (10.И.1962), учрежденные Министерством связи СССР

фы привлекаются для раскрытия темы, т. е. играют роль почтовых марок (!).

Нужно сразу оговориться, что собирание автографов — дело очень интересное и полезное, но автограф сам по себе, какой бы он интересный ни был, и как бы ни хотелось его включить в тематическую коллекцию, не может рассматриваться как филателистический материал. Не менее важно сознавать, что автограф на конверте, почтовой карточке, картмаксимуме, марке или блоке не увеличивает их филателистической ценности. Отсюда вывод — в тематическую коллекцию



Рис. 12. «Клубные» штемпеля, которые не должны включаться в тематическую коллекцию

автограф может включаться лишь в исключительном случае, когда он непосредственно связан с филателистической разработкой и тематически ее усиливает. Например, автограф художника-автора (марки, рисунка на конверте) на «целом» письме или соответствующей «цельной» вещи.

Все же иногда отдельные виды нефилателистического материала могут использоваться в тематической коллекции: географические карты, небольшие схемы, диаграммы — аккуратно вычерченные, они должны включаться в коллекцию только при «филателистической» необходимости и не подавлять основной филателистический материал.

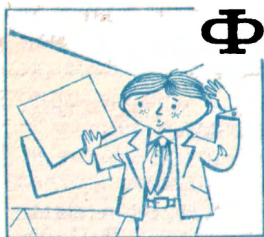

## ФОРМИРОВАНИЕ ТЕМАТИЧЕСКОЙ КОЛЛЕКЦИИ

Составленный план и подобранный в достаточном количестве филателистический материал позволяют приступить к формированию коллекции. Раскрытие плана в увязке текста с каждой маркой, блоком, штемпелем, конвертом — вот основная задача этого очень важного этапа работы над коллекцией. В результате нужно получить детальный проект или — как иногда называют — сценарий всей коллекции. Форма изложения может быть различной: связный рассказ; хроникальное перечисление фактов, событий, документов; таблица и т. д. Приведем пример такого проекта по одному из разделов коллекции об А. М. Горьком.

Текст (тезисы плана)	Филателистический материал
1928 г. Москва. В день приезда из-за границы (28 мая) А. М. Горький совершает поездку по городу, едет на Красную площадь, к Мавзолею	Марка № 392 — А. М. Горький на пути в СССР, фото 1928 г. Марка № 328 — Москва. Марка № 212 — Мавзолей В. И. Ленина (таким его видел А. М. Горький)



Текст (тезисы плана)	Филателистический материал
----------------------	----------------------------

По случаю приезда А. М. Горького 31 мая в Большом театре состоялся пленум Моссовета

30 августа А. М. Горький приехал в Ленинград и в тот же день посетил штаб Октября — Смольный

1929 г. А. М. Горький снова в Ленинграде. 4 июля он посетил завод «Красный выборжец», вместе с С. М. Кировым 6 июля был на Балтийском заводе, 8 июля побывал в цехах «Красного путиловца» (ныне — Кировский завод) и т. д.

Марка № 1073 — Большой театр

КПД «К 100-летию со дня рождения В. И. Ленина» — Ленинград, Смольный; марки № 298, 1750

Марка № 528 — С. М. Киров; почтовая карточка — А. М. Горький (1958); марки № 2056 — завод «Красный выборжец»; № 1611 — Кировский завод

Когда текст проекта всей коллекции написан, его необходимо тщательно отредактировать и максимально сократить. Экономить нужно каждое слово, не допускать излишних пояснений, понятных из содержания филателистического материала. Окончательный текст должен быть точным, достоверным, кратким и, разумеется, грамотным. Помните, что тема в первую очередь должна раскрываться средствами филателии, а объем надписей сведен к необходимому минимуму. Как уловить «необходимый минимум» — вопрос практики, опыта. При чрезмерном увлечении текстом экспозиция утрачивает главное — свою филателистическую основу. Вредна также и чрезмерная краткость текста или полное отсутствие поясни-

тельных надписей: коллекция становится нечитаемой, замысел автора в этом случае теряется. В книге «Тематическое коллекционирование» А. И. Качинский так определил этот «необходимый минимум»: «Здесь придется искать золотую середину, которая, на наш взгляд, определяется тем, чтобы надписи не были основным содержанием коллекции и не оттесняли на задний план марки и другие материалы (желательно, чтобы каждая надпись ограничивалась одной—тремя строчками и в то же время содержала необходимые пояснения и служила связующим материалом коллекции). Марки и другие филателистические материалы не должны иллюстрировать надписи — скорее наоборот, надписи должны давать дополнительные, но самые необходимые пояснения к маркам» [6]. Не следует в тематическую коллекцию включать данные из каталога (зубцовка, способ печати и др.).

При формировании тематической коллекции неизменно возникает вопрос — что выбрать из материала, если по одному из тезисов плана имеется несколько марок. Рассмотрим два примера.

Среди авторов высказываний об А. М. Горьком (см с. 42—43) мы назвали великого чилийского поэта Пабло Неруду. Ему посвящены четыре почтовые марки, выпущенные ЧССР, Венгрией, ГДР и СРВ. Все марки новые, одинаковой степени редкости. Отдать предпочтение можно любой из них. Выбрать в таком случае следует марку с более выразительным, на ваш взгляд, рисунком.

В разделе горьковской разработки, относящемся к событиям первой русской революции, возникает необходимость показать портрет известного революционера Н. Э. Баумана. Он изображен на марках № 527 и 4206 (обе портретные), и предпочесть одну из них из-за особенностей рисунка серьезных оснований нет. Но первая выпущена в 1935 г. и является более редкой, поэтому выбрать лучше именно ее.

Возникает и другая проблема, связанная с недостаточностью материала в какой-то области. Иногда приходится видеть, как филателист стремится в таких случаях поместить в коллекцию марку в виде пары или квартблока. Это делать нельзя. Такое решение допускается лишь как исключение в случаях, когда того требует эстетика размещения материала на листе (для обеспечения необходимой симметрии или уравнивания текста).

Помните также, что на одном листе не следует помещать одновременно и чистые и гашеные марки. Это снижает впечатление от коллекции, а на выставке уменьшит ее оценку.

Когда закончена увязка материала и текста, можно приступить к осуществлению в натуре разработанного проекта, т. е. к «укладке» листов. Рекомендуется вначале сделать «наметку» всех листов в виде эскиза или макета в масштабе 1:1 на обычной писчей бумаге, обрезанной по размеру внутренней рамки листов — 20×27 см. Также понадобятся заготовки из черной или цветной бумаги, размеры которых соответствуют

включенным в проект маркам, блокам, конвертам.

Макетирование листов нужно начинать без прикрепления заготовок к бумаге. Основное при «укладке» — это соблюдение смысловой и хронологической последовательности изложения, предусмотренной проектом. Зрительная привлекательность коллекции во многом зависит от четкости оформления (в частности, от соблюдения расстояний между марками, размеров просветов), равномерности «загрузки» и законченности композиции каждого листа.

Рассмотрим подробнее, как может быть скомпонован лист коллекции. Существует множество различных рекомендаций о количестве марок, располагаемых на листе: 1) количество марок на листе в зависимости от формы и размеров может быть от 6—8 до 12—20 штук [1]; 2) на листе помещается не более семнадцати марок и, как правило, не менее пяти [5]; 3) на каждом листе следует помещать в среднем 8—10 марок крупного формата или 12—15 малого [6, 10] и т. д.

К сожалению, дать однозначную рекомендацию, учитывая разногабаритность филателистического материала, невозможно.

Ознакомимся с общими принципами размещения материала на листе. Композиция листа (рис. 13) может быть как симметричной (а), так и асимметричной (б). Нужно учитывать, что оптический центр листа (точка А) не совпадает с геометрическим (точка Б) на рис. 26. Это обстоятельство вызывает необходимость некоторой концентрации материала в верхней части, а при размеще-

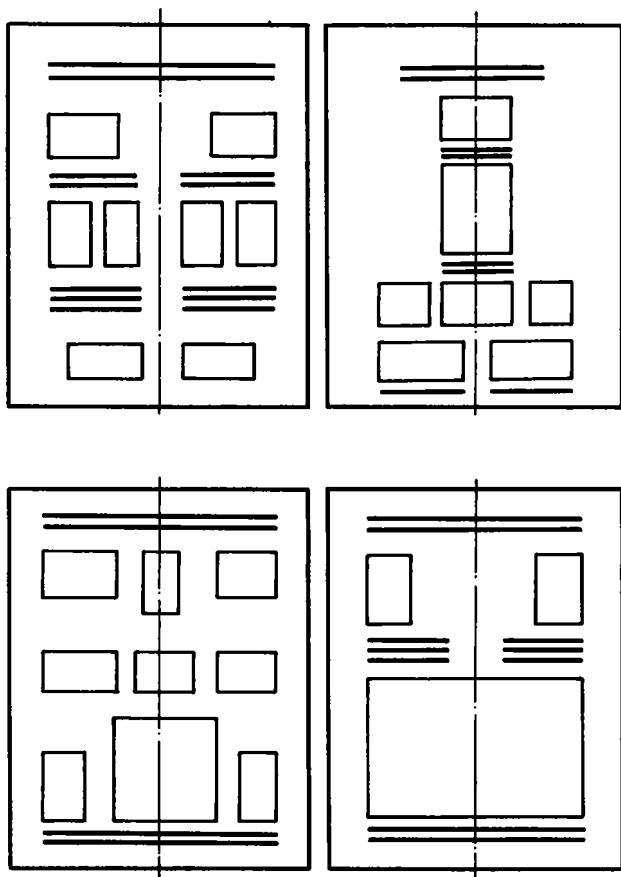

a)

нии марок и надписей у верхнего обреза листа оставлять поле, примерно вдвое большее, чем у нижнего [6]. По этой же причине все крупноформатные филателистические

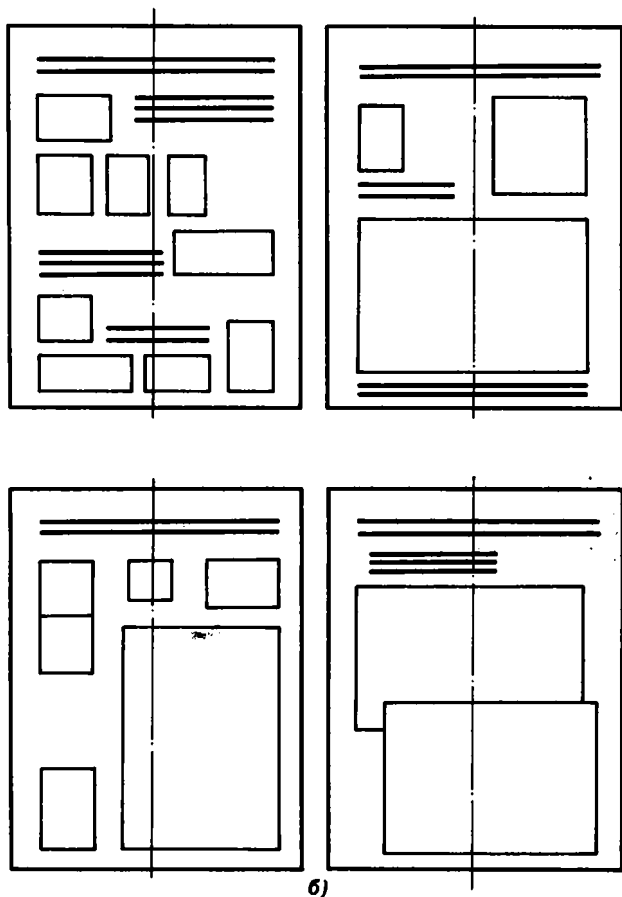

б)

Р и с. 13. Композиция альбомного (выставочного) листа:  
 а — симметричная; б — асимметричная

материалы (блоки, целые и целые вещи, картмаксимумы) должны располагаться в

## Легендарно-сказочные образы

в архитектуре, скульптуре, декоративном оформлении интерьеров



Архитектурные образы  
в искусстве архитектуры  
и в искусстве декоративном

Многие образы  
в искусстве архитектуры  
и в искусстве декоративном  
имеют сказочный характер

А в искусстве архитектуры  
и в искусстве декоративном  
образы сказочного характера  
имеют большое значение

А в искусстве архитектуры  
и в искусстве декоративном  
образы сказочного характера



А в искусстве архитектуры  
и в искусстве декоративном  
образы сказочного характера

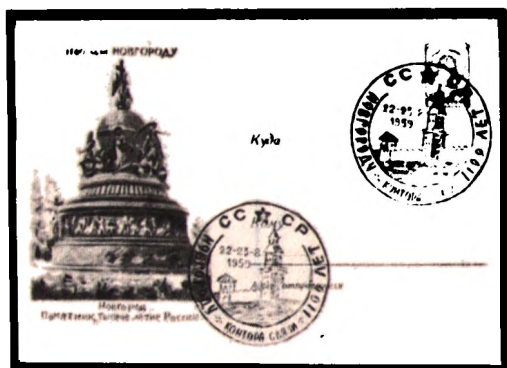

В искусстве архитектуры и в искусстве декоративном образы сказочного характера имеют большое значение

а)

Рис. 14. Этот лист перегружен: а — слишком обширные надписи; б — излишняя насыщенность марками

нижней части листа, а марки — в верхней [7]. В результате должно быть обеспечено равномерное размещение всего мате-

## ДЕТСКИЕ РИСУНКИ

*Ребенок видит море, любит рисовать. Темы и рисунки —  
животные, растения, природа и многое другое, что  
он видит.*



6)

риала: «пустой» лист так же непривлекате-  
лен, как и перегруженный марками или  
текстом (рис. 14, 15).

Нужно стремиться к тому, чтобы каждый  
лист нес определенную законченную смыс-



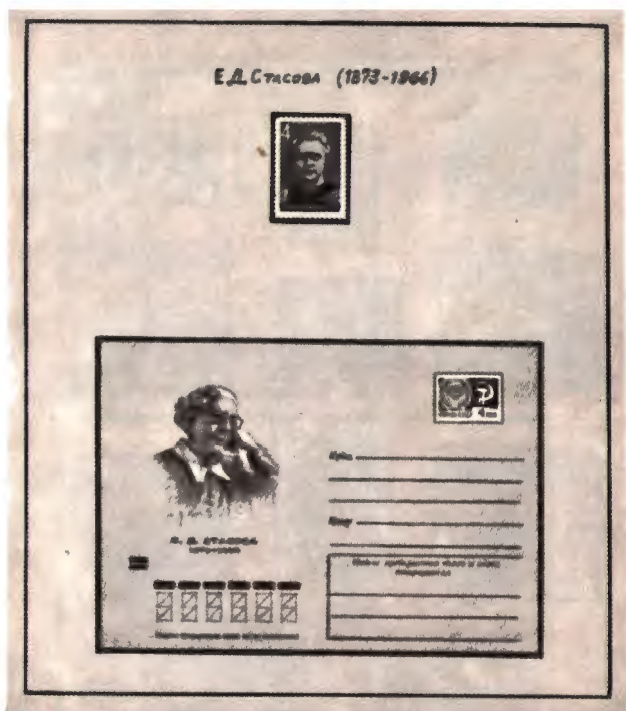

Р и с. 15. Этот лист производит впечатление полупустого из-за недостаточного размещения на нем филателистического материала и пояснительного текста

ловую нагрузку (конкретный факт или событие, отрезок времени, личность и др.), что должно найти выражение в заголовке и соответствующем тексте (рис. 16).

Если для хронологической коллекции (рис. 17) характерно отсутствие поясняющих надписей и расположение марок сериями, то



Рис. 16. Лист из тематической коллекции молодого филателиста об А. С. Пушкине посвящен первому в России памятнику поэту (Москва, 1880 г.)

в мотивной, кроме заголовка, на листе с марками (рис. 18) дается поясняющий текст. Поместив на лист блок (рис. 19), нужно соответственно сократить количество марок. Лист с целой вещью, для которой отведена нижняя его половина, показан на рис. 20.



Рис. 17. Листы хронологической коллекции СССР

На рис. 21 и 22 показаны листы с крупноформатными материалами (два кляйнбогена и два конверта).

Накладывать конверты, открытки и другие материалы друг на друга не рекомен-



дуются. Это не означает, что иногда интересы построения листа и размещения материала на нем не могут потребовать воспользоваться этим «запрещенным» приемом, как это видно на рис. 22. В результате наложения освободилось сверху место, необходимое для пояснительного текста, а рисунок верхнего конверта полностью виден.

*ПУСТЬ ВСЕГДА БУДЕТ МАМА!*

*Благодаря им мы живем, мы любим, мы радуемся маме — за ее  
доброе сердце, за ее руки — за то, что они нас любят!*



*а*

Рис. 18. Лист мотивной коллекции, на котором размещены только марки: *а* — с общей надписью

Построение листов в тематических разработках значительно сложнее, так как необ-

## Волшебные кони

*Красивый конь — это величавый шаг, чистый белый цвет и сила, и тогда же иди на конь и выходи в свет и победы, и тогда же иди на конь и выходи в свет и победы.*



*Красивый конь — это величавый шаг, чистый белый цвет и сила, и тогда же иди на конь и выходи в свет и победы.*

*Конь — это величавый шаг, чистый белый цвет и сила, и тогда же иди на конь и выходи в свет и победы.*



*«Конь — это величавый шаг, чистый белый цвет и сила, и тогда же иди на конь и выходи в свет и победы.»*

*«Летящий белый конь и звезда Люда и облак коня»*

*Красивый конь, летящий белый конь и звезда Люда и облак коня»*



*Красивый конь — это величавый шаг, чистый белый цвет и сила, и тогда же иди на конь и выходи в свет и победы.*

*Светлый конь на белом коне»*

*Красивый конь на белом коне»*

6

6 — с надписями под отдельными марками (лист перегружен и марками и текстом)

ходимо соблюдать логическую и хронологическую последовательность развития темы.



Рис. 19. На этом листе, кроме марок, размещен блок (симметричная композиция)

Умение сочетать то и другое появляется постепенно с накоплением опыта. На рис. 23



Рис. 20. Нижнюю половину листа занимает конверт

приведен пример построения листа тематической коллекции.

Вернемся к макету. Еще раз проверьте соответствие принятых решений основным требованиям. Теперь вся подготовительная работа завершена, заготовки нужно прикрепить к листам небольшими мазками резино-



## Сказки Андерсена.



С датским писателем Хансом Кристианом Андерсеном мы часто встречаемся в его сказках, которые учат уважать труд-любивых, добрых, бескорыстных и мужественных людей.

«Новое платье Короля»



«Старый каролинг»

Рис. 21. Этот лист оставляет впечатление незагруженного. Достаточно было поместить один кляйнбоген, предоставив остальное место маркам. Текст в верхней части листа без ущерба для смысла мог быть вдвое короче

## Аврора - утренняя зора

Историей революционной борьбы "Аврора" ослепительно озарила пологие холмы Ленинграда. Аврора - первая утренней зоры, слава и доблесть утренней зоры. Это великая слава и доблесть славянских - восточных Авроры. Аврора - великая зора в восточной части дня в истории человечества.



Рис. 22. Лист скомпонован удачно, наложение одного конверта на другой не создает впечатления скучности материала. Привлечение польского конверта подчеркивает значение выстрела «Авроры» для других народов



Рис. 23. Лист тематической коллекции «Смольный — штаб Октября». Справа внизу — схема пути В. И. Ленина в Смольный. Слева видна часть оборотной стороны карточки

вого клея. Макет готов, и можно приступать к оформлению коллекции. Но прежде чем ознакомиться с основными правилами оформления, прочтите краткую главу о филателистических выставках.



## **Ф**ИЛАТЕЛИСТИЧЕСКАЯ ВЫСТАВКА

Филателистические выставки являются не только важным средством популяризации филателии, но и основным видом массовой работы. КЮФ секций и отделений ВОФ. В соответствии с «Положением» [11], утвержденным Президиумом правления ВОФ 25/IV 1973 г., проводятся следующие виды выставок (табл. 1).

Молодые филателисты нашей страны принимают участие в зарубежных выставках, в первую очередь по приглашению союзов филателистов социалистических стран. Высшим смотром работы филателистов являются регулярно проводимые Всемирные (Международные) филателистические выставки под покровительством ФИП. К участию в них допускаются лишь коллекции, ранее награжденные не ниже, чем серебряной медалью на национальной (Всесоюзной) или региональной (т. е. с участием филателистов группы соседних стран) выставке.

Экспоненту выделяется ограниченное количество стендов. Поэтому перед участником выставки встает задача — показать луч-

Таблица 1

№ п. п.	Наименование выставок	Периодичность проведения	Условия участия (для членов юношеских секций ВОФ и членов ВОФ)
1	Всесоюзная	1 раз в два года (как правило)	Коллекции, отмеченные медалью не ниже бронзовой на выставках пп. 2—3, исключая районные
2	Республиканская	Не реже 1 раза в два года	Коллекции, отмеченные медалью не ниже бронзовой на выставках п. 3
3	Краевая, областная, автономной республики, городская и районная	Не реже 1 раза в год	Коллекции, принятые для экспонирования выставочными комитетами (комиссиями) соответствующих отделений
4	Клубная и кружковая	Не реже 2 раз в год	То же, соответствующих клубов и кружков

№ п.п.	Наименование выставок	Периодичность проведения	Условия участия (для членов юношеских секций ВОФ и членов ВОФ)
5	Всесоюзная юношеская	Не реже 1 раза в три года (как правило)	Условия участия регламентируются положениями о конкретных выставках
6	Республиканская юношеская	Не реже 1 раза в два года	
7	Юношеские — краевая, областная, автономной республики, городская и районная	Ежегодно	

Примечание. В рамках выставок пп. 1—4 организуются юношеские разделы (классы). С экспозициями могут выступать КЮФ (коллективные и индивидуальные коллекции) и юные филателисты.

шую часть коллекции или создать цельный фрагмент, достаточно полно раскрывающий тему и позволяющий зрителям и жюри судить о всей коллекции, ее глубине, об успехах в поисках филателистических материалов, об умении красиво и аккуратно их оформить. В процессе формирования выставочной экспозиции возникают, таким образом, некоторые новые вопросы. Вот почему ее создание не может сводиться к механическому суммированию отдельных листов коллекции. Рассмотрим кратко, что нужно решить, готовя из коллекции выставочную экспозицию.

Внимательно ознакомьтесь с Положением о выставке (оно разрабатывается, начиная с районных выставок), в которой вы решили участвовать, подав заявку.

Тема экспозиции может не отличаться от темы основной коллекции. Однако рекомендуется выбирать более узкую тему, т. е. один из разделов основной коллекции. Поясним это на примерах.

1. Тема коллекции «Жизнь и деятельность В. И. Ленина»; возможные темы экспозиции:

«Подпольная революционная деятельность В. И. Ленина»;

«В. И. Ленин — вождь Октября»;

«В. И. Ленин — основатель Коммунистической партии Советского Союза»;

«Деятельность В. И. Ленина в эмиграции»;

«В. И. Ленин в Петербурге-Петрограде»;

«В. И. Ленин в Москве»;

«Памятники В. И. Ленину»;

«В. И. Ленин и советская культура»

и т. д.

2. Тема коллекции «Максим Горький»; возможные темы экспозиции:

«Жизнь Максима Горького»

«Великий буревестник революции»;

«В. И. Ленин и А. М. Горький»;

«А. М. Горький в Петербурге-Петрограде-Ленинграде»;

«А. М. Горький в Москве»;

«А. М. Горький и советская литература»;

«А. М. Горький и культура народов СССР»;

«Гордость советской литературы»

(А. М. Горький за рубежом)

и т. д.

Продумайте очень тщательно, что из коллекции наиболее интересно показать на выставке, что более полно обеспечено филателистическими выпусками. Сделав окончательный выбор, нужно выполнить по данной теме всю работу, которая проводилась для формирования основной коллекции.

Одно из главных условий успеха — непрерывное изучение темы. Постепенно оно должно идти вширь и вглубь. Практически это означает пополнение ранее составленной картотеки новыми фактами и сведениями. Круг необходимого материала определится при составлении развернутого плана экспозиции на заранее обусловленное количество выставочных листов.

Методика подбора филателистического материала и порядок формирования экспозиции изложены на с. 26—66. Возможно, что какая-то часть листов основной коллекции



окажется пригодной для помещения их в экспозицию. Поэтому очень важно всегда строго придерживаться основных правил оформления как листов основной коллекции, так и выставочных листов экспозиции. Отсутствие единообразия в оформлении создаст дополнительные трудности, так как потребует излишних затрат кропотливого труда по переоформлению листов.

Названным Положением [11] предусмотрено разделение юношеских коллекций (юношеского класса) на три группы: а) клубы и кружки юных филателистов; б) участники, возраст которых на 31 декабря года проведения выставки не превышает 15 лет; в) участники в возрасте от 15 до 18 лет (включительно).

При оценке коллекций юных филателистов жюри руководствуется системой баллов (табл. 2). В зависимости от оценки (в баллах) для юных филателистов предусматриваются награды:

Серебряная медаль	90—100
Бронзовая посеребренная медаль	75—89
Бронзовая медаль	60—74
Диплом	45—59
Справка об участии	до 45

На наградах помечается «Юношеский класс». В виде дополнительной награды за особо интересные экспонаты могут присуждаться специальные призы.

Условия участия молодых филателистов в международных филателистических выставках, проводимых под покровительством

Таблица 2

Элементы оценки	Оценка в баллах в зависимости от возраста участников	
	до 15 лет	15—18 лет
1. Общее впечатление (оформление, надписи)	45	30
2. Построение, обработка и идея	15	20
3. Сохранность марок, штемпеля, филателистические знания	35	40
4. Объем коллекции	5	10
<b>Итого</b>	<b>100</b>	<b>100</b>

Примечание. Оценка коллективных экспонатов ведется по шкале для старшей возрастной группы.

ФИП, отличаются от указанных иным делением возрастных групп и более широким составом элементов оценки экспонатов (см. ниже).

В процессе работы над коллекцией и подготовки ее к экспонированию вашими советчиками и консультантами будут более опытные филателисты, руководитель КЮФ или юношеской секции. Когда коллекция оформлена, надо ее предъявить на просмотр выставочной комиссии. Только после устранения отмеченных недостатков коллекцию можно представить на выставку.



## О ФОРМЛЕНИЕ КОЛЛЕКЦИИ И ВЫСТАВОЧНОЙ ЭКСПОЗИЦИИ

Этот завершающий этап является наглядным результатом всей проведенной работы, воплощением ее в виде оформленных альбомных (выставочных) листов. Очень важно, чтобы коллекция в готовом виде производила благоприятное впечатление, была привлекательной.

Прежде чем приступить к оформлению листов, изучите технику этого дела и проведите необходимую подготовку. Вот из чего она складывается.

**Бумага.** В специализированных магазинах Союзпечати продаются стандартные выставочные листы с напечатанной рамкой<sup>1</sup>.

Альбомные и выставочные листы можно изготовить самому. Для этой цели пригодна плотная белая бумага (например, чертежная) или слегка подцвеченная — желтоватая, кремовая, палевая. Бумага серых и ярких цветных тонов для оформления экспозиций непригодна. Не следует применять также черную бумагу.

Формат выставочного листа 27×31 см. Обязательным элементом оформления каждого листа является рамка, рекомендуемые

---

<sup>1</sup> В продажу поступают два вида таких листов: с нанесенной филателистической сеткой и без нее.

размеры которой  $20 \times 27$  см, толщина линий — 0,5 мм. Рамка должна быть смещена от центра листа вправо с таким расчетом, чтобы поле сверху и справа было одинаковым (примерно 15 мм), а снизу — желательнее чуть больше (20 мм). Цвет рамки лучше всего выбрать таким же, как и для надписей на листе.

Необходимость размещения экспозиции на листах стандартного формата диктуется принятыми в нашей стране и за рубежом размерами выставочных стендов. Чаще всего стенд рассчитан на 12 листов (три ряда по четыре).

Ответить на вопрос, сколько понадобится листов для размещения экспозиции, поможет предварительная ее разметка.

*Инструменты.* В процессе оформления вам потребуется целый ряд несложных инструментов. Линейка для проведения рамок с помощью рейсфедера должна быть утолщенная (деревянная, из оргстекла). Тонкая металлическая линейка здесь не подходит, но она понадобится в дальнейшем для подрезки подложек и клеммташей. Такая подрезка лучше всего осуществляется острым ножом (а не ножницами). Параллельное расположение материалов на листе контролируется угольником. Надписи могут выполняться как перьевой ручкой (с чертежным пером), так и шариковой; для заголовков можно использовать фломастер. Карандаш для разметки нужно взять простой, мягкий (3М); клеевая кисточка, острое лезвие, карандашная и чернильная резинки — все это следует заранее приготовить для работы.



Рис. 24. Линейка для компоновки надписей

А один инструмент надо сделать самому. Это — линейка с делениями, соответствующими размеру шрифта, которым будут выполняться надписи (от руки или на пишущей машинке) (рис. 24).

**Вспомогательные материалы.** Для оформления листов потребуются полосы черной бумаги и калька, тушь для выполнения надписей, клеммташи (держатели марок), наклейки и клей. Очень удобны стандартные целлофановые уголки, выпускаемые фабрикой «Аренг» (г. Тарту Эстонской ССР). При отсутствии в продаже целлофановых уголков их можно изготовить самому. Для заготовок годятся плотная бумага любого цвета (ведь прикрепленный уголок не виден) и полоски целлофана (рис. 25). Рекомендуется

пользоваться только резиновым клеем, так как он достаточно быстро густеет, но медленно высыхает, что дает возможность удалить приклеенный предмет и снять следы от него с плотной бумаги путем легкого стирания простой резинкой. Наиболее удобен резиновый клей, поступающий в продажу в тюбиках.

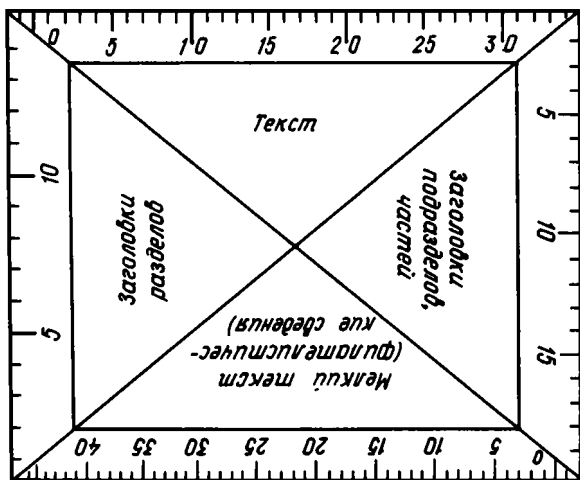
Ниже приводятся основные рекомендации по расположению материала на листе.



Рис. 25. Схема изготовления прозрачного уголка

Посмотрите на схему (рис. 26). Минимальные размеры просветов между рамкой и материалом (текстом) должны составлять 15—20 мм. Рекомендуется соблюдать постоянную величину этих просветов на всех листах. Особенно важна для благоприятного зрительного восприятия каждого стенда и экспозиции в целом постоянная величина верхнего поля.

Между марками одного пункта плана (объединенными одной надписью) следует оставлять обычно не менее 10 мм (а иногда и 15 мм) как по горизонтали, так и по вертикали. Между разными группами марок та-

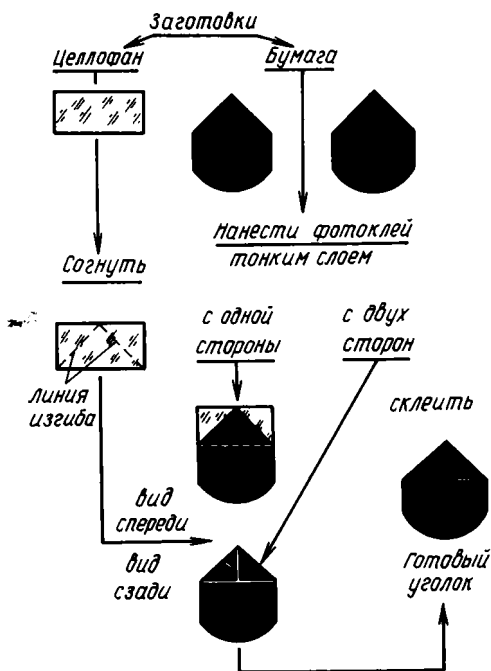
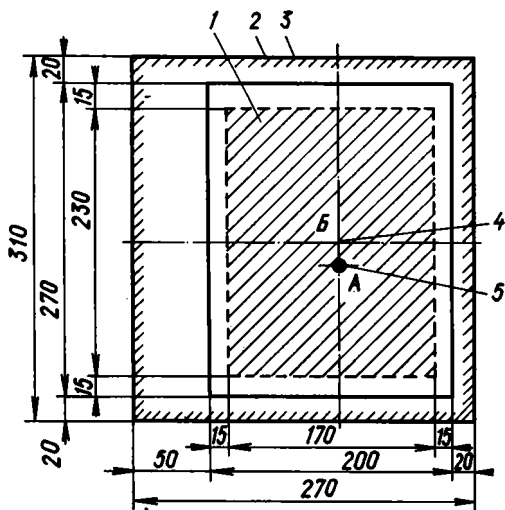

Р и с. 26. Схема альбомного (выставочного) листа:  
 1 — рабочее поле листа; 2 — контур листа; 3 — рамка;  
 4 — геометрический центр; 5 — оптический центр

кое расстояние принимается в среднем 15—25 мм. Между отдельными марками, каждая из которых имеет сопроводительный текст, расстояние увеличивается. Окончательное решение фиксируется на макете с учетом конкретного объема надписей.

*Надписи* на листах выполняются от руки или на пишущей машинке. Их нужно сделать единым шрифтом — желательно стандартным чертежным. Цвет для надписей лучше всего выбрать черный. Красные и зеленые надписи слишком броски и поэтому непригодны. Можно применять темные тона коричневого и синего цветов. Надписи различных цветов в одной экспозиции недопустимы.

Для нормального прочтения текста коллекции размер букв должен быть порядка 2—2,5 мм. В зависимости от построения (сложности плана) для заголовков подразделов достаточна высота букв 3—3,5 мм, соответственно разделов — от 4 до 5 мм. Каждая надпись должна быть скомпонована — заголовок расположен симметрично, а текст размещен не более чем в 2—3 строки. Расстояние между строчками должно быть сравнимым с высотой букв. Располагать надпись следует не ближе 5—7 мм от марки (блока и др.). Изготовленная заранее линейка освобождает от подсчета каждый раз числа букв и промежутков.

При расположении заголовков симметрия обеспечивается следующим образом. Из размера ширины листа по рамке (20 см) вычитается длина заголовка. Оставшаяся длина делится пополам — это и есть искомая вели-



чина расстояния от левого обреза рамки до начала заголовка.

Эстетика текстовых надписей достигается формированием строго одинаковых по длине строк. Линейкой нужно сначала определить общую длину фразы, затем решить — во сколько строк ее разместить. Учтите, что при делении слов знаком переноса последний займет место, равное букве (не забывайте и о соблюдении правил переноса).

*Пример.* Под маркой с портретом писателя А. С. Серафимовича (или рядом с ней) требуется разместить текст об А. М. Горьком: «Он всех нас сумел объединить вокруг революции, зажечь ее пламенем, заставить ей служить». Измерение линейкой дает 90 знаков. Решаем «уложить» этот текст в 3 строки, т. е. по 30 в каждой, отведя четвертую для фамилии автора:

«Он всех нас сумел объединить  
вокруг революции, зажечь ее пла-  
менем. заставить ей служить».

*А. С. Серафимович*

Перед тем, как окончательно оформлять надписи, несколько раз проверьте, нет ли в тексте смысловых и орфографических ошибок. Надписи должны быть выполнены аккуратно, без исправлений и подчисток.

Нередко приходится встречать на выставках коллекции, авторы которых, кроме надписей, помещают на листах свои рисунки. Нужно помнить, что даже самый хороший рисунок несовместим с оформлением выставочных листов (кроме титульного).



Рис. 27. Титульный лист коллекции «В мире легенд и сказок»

Титульный лист — обязательный элемент оформления экспозиции. Он должен наглядно выразить существо избранной темы. Поэтому его оформление нужно тщательно продумать. Размер титульного листа должен соответствовать размеру всех остальных листов экспозиции. На нем указываются название коллекции, фамилия и имя автора, наименование организации ВОФ (КЮФ), место жительства — город или село. Для зарубежных выставок обозначается страна —

«Товарищество Передвижных художественных выставок включило в состав своих членов и участников наиболее прогрессивных мастеров русского искусства, став поистине художественной совестью России.»  
В.В.Стасов.

ТВОРЧЕСТВО  
ПЕРЕДВИЖНИКОВ

Фрагмент из коллекции  
Соломев А.А.  
г. Ленинград.

Рис. 28. Титульный лист коллекции «Творчество передвижников»

СССР. На титульном листе неброским шрифтом указывается общее количество листов в коллекции.

Остальное — дело творчества экспонента. Титульный лист — единственный в экспозиции, на котором можно использовать неф-

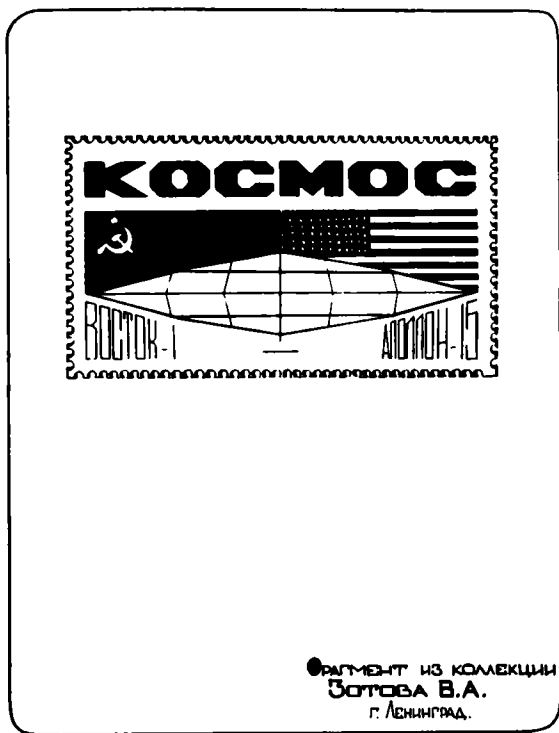

Р и с. 29. Удачное решение оформления титульного листа элементарными средствами

лателистический материал: фотографии, репродукции. Можно сделать аппликацию, выполнить необходимый рисунок или сочетать одновременно то и другое.

На рис. 27 воспроизведен титульный лист детской коллекции «В мире легенд и ска-

зок». Несомненно, что автор наделен определенными художественными способностями. Рисунок и шрифт подобраны очень удачно.

Но не все умеют рисовать. Посмотрите на рис. 28 — этот титул оформлен молодым филателистом без рисунка: название темы на фоне условно изображенной марки. Недостатком является размещение на нем длинного текста в виде эпиграфа. Хотя нет сомнений в том, что это прекрасные, правильные слова, характеризующие передвижников, — они здесь неуместны. Другой недостаток — неполные сведения об авторе.

Филателист рассказывает в своей экспозиции (рис. 29) об освоении космоса, о советско-американском сотрудничестве в этой области, пользуясь для титульного листа скупыми графическими средствами. Титульный лист оказался достаточно выразительным (недостаток, как и предыдущего, — неполные сведения об авторе коллекции).

**Развернутый план.** Как указывалось выше, после титульного листа в тематической коллекции размещается развернутый план. Если ваша выставочная экспозиция является фрагментом основной коллекции, то ее план должен быть соответственно переработан.

Важно, чтобы план был нагляден и реально облегчал знакомство с коллекцией (экспозицией). Он может быть представлен, например, в виде оглавления (со ссылкой на соответствующие номера листов) или схематического изображения всех стендов, на которых отмечены листы, начинающие разделы, и дана их расшифровка (рис. 30) Состав-



ным элементом плана может быть географическая карта или схема.

Монтаж листов экспозиции включает в себя окончательное прикрепление филатели-



Рис. 31. Прикрепление марки: а — на наклейке; б — на подложке

стического материала. К этому этапу работы можно приступать только после нанесения на листы всего текста.

Марки, блоки, письма должны прикрепляться на тех местах, которые определены в процессе окончательной «укладки». Существует несколько способов прикрепления материала. Наиболее простой из них — прикрепление к листу с использованием наклейки. В этом случае каждый предмет (марка, конверт и т. д.) должен быть обведен рамкой на расстоянии не более 1,5—2 мм (рис. 31а).

Более благоприятное зрительное впечатление оставляют листы, на которых весь материал помещен на черных подложках. Для

подложек используются полосы черной бумаги, обрезаемые с оставлением полей шириной 1—1,5 мм для марок и 1,5—2 мм для блоков, конвертов и др. (рис. 31б). При этом марки крепятся к подложкам наклейками, а крупноформатные материалы — целлофановыми уголками.

Лучшую сохранность филателистических материалов обеспечивает покрытие марки (вместе с подложкой) прозрачной пленкой<sup>1</sup>.

От кропотливой работы по подготовке подложек и закреплению прозрачной пленки вас избавят имеющиеся в продаже держатели — клеммташи (выпускаются в виде полос различной высоты). Закрепление марки в клеммташе осуществляется в зависимости от материала, из которого он изготовлен, за счет электростатического притяжения или механического прижатия. Гашеную марку рекомендуется приклеить к подложке клеммташа наклейкой (разумеется, если марка не держится).

Клеммташ обрезается по формату марки (небольшого блока, вырезки с оттиском штемпеля) с оставлением указанных выше полей. Более надежное закрепление марки достигается с помощью полосы прозрачной пленки, оставляемой при обрезке клеммташа, загибаемой сверху за подложку. Марку, помещенную в клеммташ, к листу можно прикрепить наклейкой, мазком резинового клея или двумя целлофановыми уголками (по диагонали).

---

<sup>1</sup> Пищевой целлофан для этой цели непригоден.



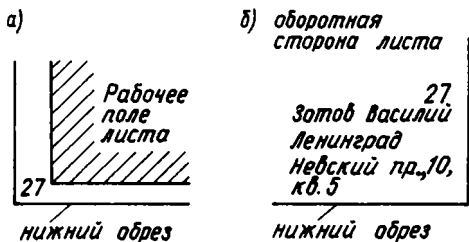

Р и с. 32. Нумерация листов коллекции

Подготовка коллекции к экспонированию на выставке включает в себя следующие операции:

1. Нумерация листов. Все листы должны быть пронумерованы в том порядке, в каком они предназначены для экспонирования на стендах выставки. Номера следует проставлять как на лицевой стороне (в левом нижнем углу — рис. 32), так и на оборотной — лучше справа внизу, где наряду с порядковым номером листа указываются фамилия, имя экспонента и его местожительства.

2. Защита листов. Для сохранности оформленных листов коллекции рекомендуется каждый из них закрывать калькой. В канцелярских магазинах обычно имеются в продаже 10-метровые рулончики кальки — бумаги для обложки тетрадей и книг (ТУ-81-01-120-70). Ее ширина (270 мм) точно соответствует поперечному размеру выставочного листа. Кальку следует отрезать на 1,5—2 см больше высоты листа, излишек сверху загнуть, и образовавшийся клапан

Р и с. 33. Схема прикрепления защитной кальки:  
1 — полоса для приклеивания; 2 — выставочный лист; 3 — защитная калька

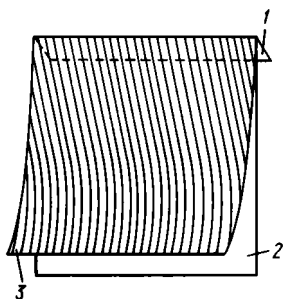

прикрепить резиновым клеем к оборотной стороне листа (рис. 33).

3. О п и с ь э к с п о з и ц и и. Представляемая на выставку экспозиция должна содержать описание. Обычно организаторы выставки высылают специально предназначенный для этой цели бланк, который необходимо соответственно заполнить. Когда такого бланка нет, его нужно расчертить самому на листе обычной бумаги по форме, приведенной на рис. 34, и заполнить такое количество экземпляров, которое требуется Положением о выставке.

Прежде чем приступать к упаковке, необходимо проверить, надежно ли закреплены марки и другие материалы на листах.

4. У п а к о в к а. Экспозиция представляется на выставку разложенной по отдельным стендам и упакованной в пакеты-конверты. Их можно выкроить и изготовить самому из оберточной бумаги. Примерная выкройка такого пакета показана на рис. 35.

На лицевой стороне пакета следует нарисовать монтажную схему — очередность расположения листов, указать наименование

## ОПИСЬ КОЛЛЕКЦИИ

Имя, отчество, фамилия автора \_\_\_\_\_

Название коллекции \_\_\_\_\_

Адрес экспонента \_\_\_\_\_

№ пп.	Марки	Блоки	Другие предметы	№ пп.	Марки	Блоки	Другие предметы
1	2	3	4	1	2	3	4
1				33			
2				34			
3				35			
и т. д.				и т. д.			

Всего

Стоимость коллекции \_\_\_\_\_ руб.

Дата \_\_\_\_\_ Подпись \_\_\_\_\_

Р и с. 34. Форма бланка описи

выставки, свою фамилию и имя, а также город. Крупным шрифтом пишется наименование коллекции.

Иногда организаторы заранее готовят и рассылают экспонентам готовые пакеты. В таком случае нужно сделать на них соответствующие надписи.

Если экспозиция отправляется в другой город, пакеты необходимо тщательно упаковать в один общий пакет либо (что лучше с точки зрения сохранности при пересылке)

в картонный футляр, который нетрудно сделать самому.

Окончательно упакованная экспозиция вместе с описанием сдается выставочному комитету (выставочной комиссии) КЮФ, клу-



Рис. 35. Выкройка упаковочного пакета

ба или отделения ВОФ, который пересылает ее организаторам выставки. Самому отправлять коллекцию по почте не следует.

Особенности оформления экспозиций для зарубежных филателистических выставок. Готовя экспозицию на зарубежную выставку, нуж-

но помнить, что зрители и члены жюри, как правило, не знают русского языка. Поэтому в этих условиях надо помочь понять основное— содержание коллекции, цель разработки, а также наглядно показать свою филателистическую эрудицию. Что же можно сделать для этого?

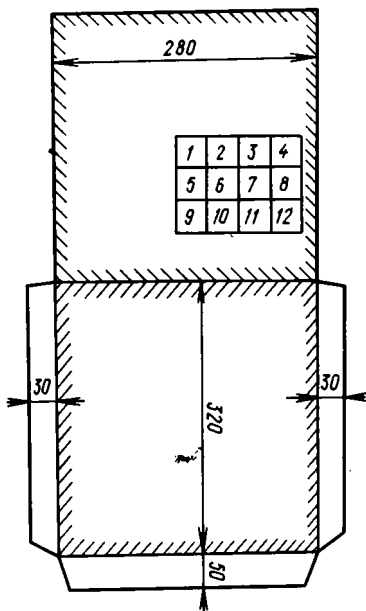
На втором листе (т. е. вслед за титульным) наряду с планом, как правило, рекомендуется размещать аннотацию. Сформулировать ее нужно очень кратко (порядка 10 строк), указав цель разработки, особенность и значимость темы, круг освещаемых вопросов, средства воссоздания темы.

Рекомендуется главный текст (текст на титульном листе, аннотацию и план экспозиции) давать на языке той страны, где проводится выставка (либо на французском, принятом ФИП в качестве основного). Ну, а если переведен план, то дать на листах перевод названий основных разделов уже не составит труда. Минимумом следует считать перевод текста на титуле.

Рассмотрим другие возможности «прописки» экспозиции. Вот пример одной из них. Автору этих строк пришлось готовить фрагмент коллекции об А. М. Горьком для Международной филателистической выставки «Индипекс-73», состоявшейся в индийской столице. Хотя портрет А. М. Горького достаточно хорошо известен во всем мире, дать обычный титул с портретом казалось недостаточным. Поэтому был подготовлен титульный лист (рис. 36), построенный на увеличенном изображении марки Индии в честь А. М. Горького (1968 г.). Рисунок лу-



Рис. 36. Титульный лист коллекции об А. М. Горьком

пы (символ пристального труда филателиста) и крупный текст на языке хинди «Максим Горький» придают титульному листу необходимый смысл. Думается, что никакого другого текста не нужно. Так иногда удастся обойтись и без перевода текста на титуле [4].

Не следует забывать и о таком элементе, как преимущественный выбор (приоритет) определенных филателистических материалов. Например, по ходу разработки нужно показать портрет американского писателя Марка Твена. Все имеющиеся выпуски марок с его изображением (а их всего четыре — США, Венгрии, Румынии и СССР) несомненно отличаются по филателистической редкости. Поэтому для выставки, проводимой в Соединенных Штатах Америки, лучше выбрать марку именно этой страны, к тому же выпущенную родиной писателя, и т. д.

Мы уже упоминали о том, что ФИП предъявляет свои требования к помещаемому в экспозиции филателистическому материалу. Критерии «нежелательности» установлены в 1976 г. рекомендациями 45-го конгресса ФИП<sup>1</sup>. Вот какие марки не признаются ФИП:

почтовые марки, которые не вводятся в обращение через большинство почтовых отделений и не продаются по номинальной<sup>2</sup> стоимости;

почтовые марки, распространение которых осуществляется в чрезмерных количествах через торговых агентов другой страны;

почтовые марки, издание которых не диктуется почтовой необходимостью, например, одновременно издаваемые в форме блоков, листов (кляйнбогенов) как с зубцами, так и без зубцов, часть из которых имеет ограниченный тираж.

<sup>1</sup> Относятся к выпускам, изданным не ранее 1950 г.

<sup>2</sup> Т. е. обозначенной на марке.

## Список литературы

1. Аракелов С. Н. Начинающему филателисту. ВОФ, Ереван: Айстан, 1975.
2. Басин О. Я. Филателистический словарь. 2-е изд. М.: Связь, 1976.
3. Владимирцев В. П. Сказки и легенды на почтовых конвертах и марках. ВОФ. М.: Связь, 1970.
4. Гдалин А. Д. Жизнь и творчество Максима Горького — тема филатели. — Советский коллекционер. ВОФ. М.: Связь, 1976, № 14.
5. Зеебауэр Ф. Очерк по теории тематической филатели. Пер. с чешск. ВОФ. М.: Связь, 1970.
6. Качинский А. И. Тематическое коллекционирование. ВОФ. М.: ЦРИА, Союзпечать, 1969.
7. Китанин Л. Е. Лениниана — тема века. ВОФ. М.: Связь, 1970.
8. Левитас И. Я. Филателия школьникам. М.: Связь, 1976.
9. Лезобр Д. Филателия в школе. Пер. с франц. ВОФ, М.: Связь, 1971.
10. Наглядное пособие для филателистов. Выпуск первый. Сост. Усачев Б. ВОФ. М.: Связь, 1976.
11. Справочник активиста Всесоюзного общества филателистов. Сост. Зембицкий А. С. 2-е изд., перераб. и доп. ВОФ. М.: Связь, 1975.
12. Стальбаум Б. К. Что надо знать филателисту. М.: ЦФА Союзпечать, 1968.
13. Нефедова И. М. Максим Горький. Биография писателя (пособие для учащихся). Л.: Просвещение, 1971.
14. Каталог почтовых марок СССР (1918—1974). М.: ЦФА Союзпечать, 1976<sup>1</sup>.
15. Художественные маркированные конверты СССР (1953—1967). Каталог. Авторы-сост. Нагель-Арбатский С. И., Орлов В. А. М.: ЦФА Союзпечать, 1968.
16. Каталог советских специальных почтовых штемпелей (1922—1961). Сост. Вовин Я. М. М.: ГФК, 1963.
17. Специальные почтовые штемпеля СССР 1922—1972 гг. (каталог-справочник). Автор-сост. Якобс В. А. ВОФ. М.: Связь, 1976.

---

<sup>1</sup> Каталог почтовых марок СССР ежегодно дополняется брошюрой с перечнем марок, выпущенных в минувшем году.



# СОДЕРЖАНИЕ



Введение . . . . .	3
Виды коллекций . . . . .	8
Филателистическая тема и ее изучение . . . . .	15
План коллекции . . . . .	22
Подбор филателистического материала . . . . .	26
Формирование тематиче- ской коллекции . . . . .	47
Филателистическая выстав- ка . . . . .	67
Оформление коллекции и выставочной экспозиции . . . . .	74
Список литературы . . . . .	95

30 коп.



ИЗДАТЕЛЬСТВО «СВЯЗЬ»

